

использования химических или абразивных чистящих средств, а также чистящих средств, содержащих кислоты, гипохлориты и их комбинации.

4. После очистки поверхности промойте дозатор чистой водой для удаления остатков чистящего средства.

Устранение неполадок:

Проблема	Причина	Решение
Насос не дозирует мыло.	1. Слишком густое мыло. 2. Насос засорен. 3. Дозатор не использовался в течение длительного времени.	1. Используйте более подходящий тип мыла. 2. Промойте части насоса под проточной водой. 3. Промойте части насоса под проточной водой.
Медленная дозировка мыла насосом.	Мыло засохло и засорило головку насоса.	Промойте части насоса под проточной водой.

RO Întreținere:

1. Citiți cu atenție informațiile de pe eticheta săpunului lichid și procedați întotdeauna conform instrucțiunilor producătorului.
2. Clătiți cu regularitate dozatorul, inclusiv pompița, cu apă caldă, ca să evitați uscarea săpunului în pompiță.
3. Pentru curățarea suprafeței utilizați numai preparate de curățat adecvate pentru suprafețe cromate/inox. Evitați utilizarea preparatelor de curățat chimice sau abrazive și pe cele cu conținut de acizi, hipocloriți sau combinația acestora.
4. După curățarea suprafeței clătiți dozatorul cu apă curată, ca să îndepărtați resturile de preparat.

Soluționarea problemelor:

Problemă	Cauză	Soluționare
Pompița nu dozează săpunul.	1. Săpunul este prea consistent. 2. Pompița este astupată. 3. Dozatorul nu s-a utilizat o perioadă mai îndelungată.	1. Utilizați un tip de săpun mai adecvat. 2. Clătiți piesele pompiței sub robinet. 3. Clătiți piesele pompiței sub robinet.
Pompița dozează săpunul prea încet.	Săpunul s-a uscat și a astupat capul pompiței.	Clătiți piesele pompiței sub robinet.

BG Поддръжка:

1. Прочетете внимателно информацията на етикета на миешото средство и винаги спазвайте инструкциите на производителя.
2. Редовно промивайте дозатора включително и помпичката с чиста топла вода за да предотвратите изсъхване на сапуна в помпичката.
3. За почистване на повърхността използвайте само почистващи препарати подходящи за хромирана/неръждаема повърхност. Избягвайте ползване на химически или абразивни почистващи препарати или почистващи препарати съдържащи киселини, хлориди или тяхните комбинации.
4. След почистване на повърхността изплакнете дозатора с чиста вода за да отстраните остатъците от почистващия препарат.

Отстраняване на проблеми:

Проблем	Причина	Отстраняване
Помпичката не дозира сапун.	1. Сапунът е много гъст. 2. Помпичката е задръстена. 3. Дозатора не е бил ползван дълго време.	1. Използвайте подходящ вид сапун. 2. Промийте отделните части на помпичката под течаща вода. 3. Промийте отделните части на помпичката под течаща вода.
Помпичката дозира сапуна много бавно.	Сапунът е засъхнал и е задръстил главата на помпичката.	Промийте отделните части на помпичката под течаща вода.

HU Karbantartás:

1. Figyelmesen olvassa el a tisztítószer leírását és annak megfelelően járjon el az eszköz tisztításánál.
2. Rendszeresen öblítse ki az adagolót, beleértve a pumpát is meleg, tiszta vízzel, hogy megakadályozza a szappan lerakódását pumpában.
3. A termék felületét csak a króm/rozsdamentes acél tisztítására alkalmas tisztítószerrel takarítsa. Kerülje a súroló vagy maró hatású, sav és klór vagy ezeknek kombinációját tartalmazó tisztítószerket.
4. A felület tisztítása után öblítse ki az adagolót tiszta vízzel, hogy eltávolítsa a tisztítószer maradványokat.

Probléma megoldások:

Probléma	Kiváltó ok	Megoldás
Nem adagolja a szappant.	1. A szappan túl száraz. 2. El van dugulva. 3. Régóta nem használta szappanadagolót.	1. Használjon megfelelő típusú szappant. 2. Öblítse át a adagolót folyóvízzel. 3. Öblítse át a adagolót folyóvízzel.
Lassan adagolja a szappant.	A szappan kiszáradt és eltömődött az adagoló fejet.	Öblítse át a adagolót folyóvízzel.

BEMETA

22

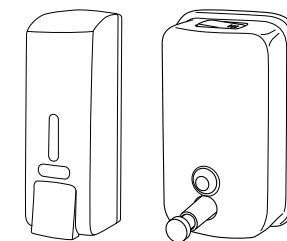

Dávkovač tekutého mýdla

Dávkovač tekutého mýdla / Liquid soap dispenser / Seifenspender /
Dozator jidkého mýdla / Dozator sápun lichid / Дозатор на течен сапун /
Folyékony szappanadagoló

105109020 105109205 106109085 121209037 121209140 121209400
105109025 105109410 106109091 121209132 121209142 121209406
105109035 105109411 121209030 121209135 121209144 121209407
105109075 105109415 121109036 121209145 101009415

Návod k instalaci

Návod k instalácii / Installation instructions / Montageanleitung / Установка /
Instrucțiunile de montare / Инструкция за монтаж / Szerelési utasítás:

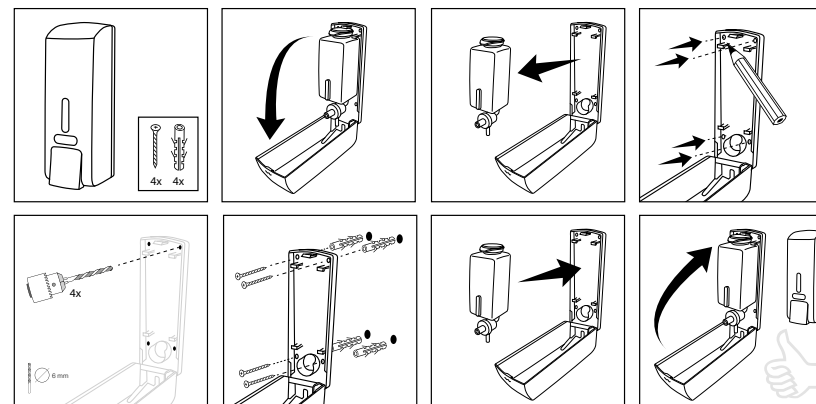

Návod k instalaci 105109025, 105109020, 106109091, 105109035, 105109075, 105109205, 106109085

Návod k instalácii / Installation instructions / Montageanleitung / Установка /
Instrucțiunile de montare / Инструкция за монтаж / Szerelési utasítás:

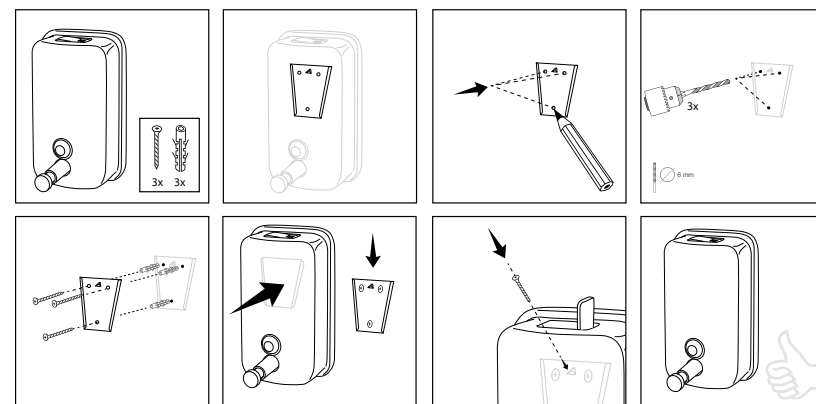

CZ Plnění:

Otevřete víko pomocí přiloženého klíče a naplňte dávkovač tekutým mýdlem vhodným pro dávkovače tekutých mýdel. Dávkovač není vhodný pro saponáty. Mýdlo dávkujte do dlaně stlačením pumpy.

Na závady vzniklé nedodržením návodu se záruka nevztahuje.

SK Plnenie:

Otvorte veko pomocou priloženého kľúča a naplňte dávkovač tekutým mydlom vhodným pre dávkovače tekutých mydiel. Dávkovač nie je vhodný pre saponát. Mydlo dávkujte do dlane stlačením pumpy.

Na závady vzniknuté nedodržením návodu sa záruka nevzťahuje.

UK Use:

Open the lid with the supplied key and fill the dispenser with liquid soap suitable for liquid soap dispensers. The dispenser is not suitable for detergents. Drain the soap into the palm of your hand by pushing the pump.

The warranty does not apply for defects caused by non-compliance with the instructions.

DE Bedienung:

Öffnen Sie den Deckel mit dem mitgelieferten Schlüssel und füllen Sie den Spender mit flüssiger Seife, die für Flüssigseifenspender geeignet ist. Der Spender ist nicht für Reinigungsmittel geeignet. Lassen Sie die Seife in die Handfläche ab, indem Sie die Pumpe drücken.

Die Garantie bezieht sich nicht auf Mängel, die durch Nichteinhalten der Anleitung entstanden.

RU Инструкция к дозатору жидкого мыла:

Откройте крышку с помощью прилагаемого ключа и заполните дозатор жидким мылом, подходящим для жидких диспенсеров для мыла. Дозатор не подходит для моющих средств. Слейте мыло в ладонь, нажав на насос.

На дефекты, возникшие в результате несоблюдения инструкции, гарантия не распространяется.

RO Instrucțiuni dozator săpun lichid:

Deschideți capacul cu cheia furnizată și umpleți distribuitorul cu săpun lichid adecvat pentru dozatoare de săpun lichid. Distribuitorul nu este potrivit pentru detergenți. Scurgeți săpunul în palmă prin împingerea pompei.

Garanția nu se poate aplica pentru defectele produse de nerespectarea instrucțiunilor.

BG Упътне за дозатор на течен сапун:

Отворете капака с предоставения ключ и напълнете дозатора с течен сапун, подходящ за дозатори за течен сапун. Дозаторът не е подходящ за почистващи препарати. Изцедете сапуна в дланта си, като натискате помпата.

Гаранцията не се отнася за повреди възникнали поради неспазване на упътването.

HU Feltöltés:

Nyissa ki a fedelet a kulccsal és töltse fel az adagolót folyékony szappanadagolókhöz alkalmazható folyékony szappannal. Az adagoló nem alkalmas mosogatószer adagolására. A pumpa megnyomásával adagolja a szappant a tenyerébe.

Az utasítások figyelmen kívül hagyásából adódó hibákra nem terjed ki a garancia.

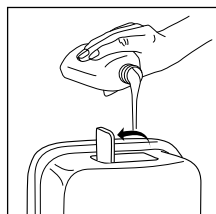
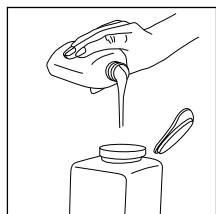
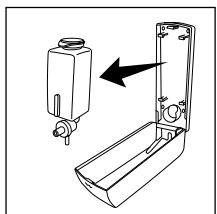
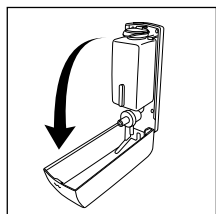

106109091

CZ Údržba:

1. Pozorně čtěte informace na štítku čistícího prostředku a postupujte vždy dle pokynů výrobce.
2. Pravidelně proplachujte dávkovač včetně pumpy teplou čistou vodou, abyste zabránili zaschnutí mydla v pumpě.
3. Pro čištění povrchu použijte výhradně čistící prostředky vhodné pro chromovaný/nerezový povrch. Vyhněte se použití chemických nebo abrazivních čistících prostředků a čistících prostředků obsahujících kyseliny, chlornany a jejich kombinace.
4. Po vyčištění povrchu opláchněte dávkovač čistou vodou, abyste odstranili zbytky čistícího prostředku.

Řešení obtíží:

Problém	Příčina	Řešení
Pumpa nedávkuje mýdlo.	1. Mýdlo je příliš husté. 2. Pumpa je ucpaná. 3. Dávkovač se delší dobu nepoužíval.	1. Použijte vhodnější typ mydla. 2. Propláchněte část pumpy pod tekoucí vodou. 3. Propláchněte část pumpy pod tekoucí vodou.
Pumpa dávkuje mýdlo pomalu.	Mýdlo je zaschlé a ucpano hlavu pumpičky.	Propláchněte část pumpičky pod tekoucí vodou.

SK Údržba:

1. Pozorne čítajte informácie na etikete čistiaceho prostriedku a postupujte vždy podľa pokynov výrobcu.
2. Pravidelne preplachujte dávkovač vrátane pumpy teplou čistou vodou, aby ste zabránili zaschnutiu mydla v pumpke.
3. Na čistenie povrchu používajte výhradne čistiacie prostriedky vhodné pre chrómovaný/nerezový povrch. Vyhnite sa použitiu chemických alebo abrazívnych čistiacich prostriedkov a čistiacich prostriedkov obsahujúcich kyseliny, chlórany a ich kombinácie.
4. Po vyčistení povrchu opláchnite dávkovač čistou vodou, aby ste odstránili zvyšky čistiaceho prostriedku.

Riešenie problémov:

Problém	Príčina	Riešenie
Pumpa nedávkuje mýdlo.	1. Mydlo je príliš husté. 2. Pumpa je upchatá. 3. Dávkovač sa dlhší čas nepoužíval.	1. Použite vhodnejší typ mydla. 2. Prepláchnite časť pumpy pod tečúcou vodou. 3. Prepláchnite časť pumpy pod tečúcou vodou.
Pumpa dávkuje mýdlo pomaly.	Mydlo je zaschnuté a upchalo hlavu pumpy.	Prepláchnite časť pumpy pod tečúcou vodou.

UK Maintenance:

1. Read the information on the cleaning agent label carefully, and always follow the producer's instructions.
2. Rinse the dispenser, including the pump, regularly with warm water to prevent the soap inside the pump from drying.
3. To clean the surface, only use cleaning agents suitable for chrome/stainless steel surfaces. Avoid the use of chemical or abrasive cleaning agents, and agents containing acids, hypochlorites or their combinations.
4. After cleaning the surface, rinse the dispenser with clean water to remove any traces of the cleaning agent.

Troubleshooting:

Problem	Cause	Solution
The pump does not dispense any soap.	1. Soap is too thick. 2. The pump is clogged. 3. The dispenser was not used for a long period.	1. Use a more suitable type of soap. 2. Rinse the pump parts with running water. 3. Rinse the pump parts with running water.
The pump dispenses the soap slowly.	The soap is dry and has clogged the pump head.	Rinse the pump parts with running water.

DE Reinigung und Pflege:

1. Beachten Sie die Informationen auf dem Etikett des Reinigungsmittels und halten Sie sich an die Hinweise des Herstellers.
2. Spülen Sie Seifenspender und Spenderpumpe regelmäßig mit sauberem Warmwasser durch, damit die Flüssigseife in der Pumpe nicht eintrocknet.
3. Verwenden Sie für die Oberflächenreinigung ausschließlich für Chrom-/Edelstahlflächen geeignete Reinigungsmittel. Verzichten Sie auf chemische Reinigungsmittel und Scheuermittel sowie auf Reinigungsmittel, die Säuren, Hypochlorite und ihre Kombinationen enthalten.
4. Spülen Sie den Seifenspender nach der Oberflächenreinigung mit sauberem Wasser ab, um Reinigungsmittelreste zu entfernen.

Problemlösung:

Problem	Ursache	Abhilfe
Die Pumpe fördert keine Seife.	1. Die Flüssigseife ist zu dick. 2. Die Pumpe ist verstopft. 3. Der Seifenspender wurde für längere Zeit nicht benutzt.	1. Verwenden Sie eine besser geeignete Flüssigseife. 2. Spülen Sie die Teile der Pumpe mit fließendem Wasser durch. 3. Spülen Sie die Teile der Pumpe mit fließendem Wasser durch.
Die Pumpe fördert die Seife zu langsam.	1. Die Flüssigseife ist eingetrocknet und hat den Kopf der Pumpe verstopft.	Spülen Sie die Teile der Pumpe mit fließendem Wasser durch.

RU Обслуживание:

1. Внимательно прочтите информацию на этикетке чистящего средства и всегда следуйте рекомендациям производителя.
2. Регулярно промывайте дозатор, в том числе насос, теплой чистой водой, чтобы предотвратить засыхание мыла в насосе.
3. Для очистки поверхности используйте только чистящие средства, подходящие для поверхностей из хрома / нержавеющей стали. Избегайте