

Ликвидиране в останалите страни извън Европейския съюз

Този символ важи в Европейския съюз. Ако желаете да ликвидирате изделието, обърнете се за повече информация относно правилния начин за ликвидиране към местната администрация или вашия продавач.



Това изделие отговаря на всички основни изисквания на директивите на ЕС, отнасящи се до него.

HU Utasítások és információk a használt csomagolás kezelésére:

Helyezze a használt csomagolóanyagot a kijelölt hulladéklerakó helyre.

Használt elektromos és elektronikus eszközök ártalmatlanítása



Ez a szimbólum a termékeken vagy a kísérő dokumentumokban azt jelenti, hogy az elhasznált elektromos és elektronikus termékeket nem szabad a közönséges kommunális hulladék közé tenni. A megfelelő ártalmatlanítás, hasznosítás és újrahasznosítás érdekében vigye át ezeket a termékeket a kijelölt gyűjtőhelyekre. Alternatív megoldásként az Európai Unió egyes országában vagy más európai országokban visszaküldheti termékeit a helyi kiskereskedőnek, ha egyenértékű új terméket vásárol.

A termék megfelelő ártalmatlanítása segít megőrizni az értékes természeti erőforrásokat, és segít megelőzni a lehetséges negatív környezeti és emberi egészségi hatásokat, amelyek a hulladékok nem megfelelő ártalmatlanításának következményei lehetnek. További részletekért forduljon a helyi hatósághoz vagy a legközelebbi gyűjtőhelyhez. Az ilyen típusú hulladékok helytelen ártalmatlanítása a nemzeti előírásoknak megfelelően bírságot vonhat maga után.

Az Európai Unióban működő gazdasági társaságok számára

Ha elektromos és elektronikus berendezést kíván megsemmisíteni, kérje a szükséges információkat eladójától vagy szállítójától.

Ártalmatlanítás más, az Európai Unión kívüli országokban

Ez a szimbólum az Európai Unióban érvényes. A termék ártalmatlanításához kérjen tájékoztatást a helyi hatóságoktól vagy az eladótól.



Ez a termék megfelel a rá vonatkozó EU-irányelvek összes alapvető követelményének.

RU Вказівки та інформація щодо використання упаковки:

Використаний пакувальний матеріал віднесіть на місце, визначене вашим населеним пунктом для комунальних відходів.

Утилізація використаного електричного та електронного обладнання



Цей символ на товарах або у супровідних документах означає, що використані електричні чи електронні товари не мають бути утилізовані разом із типовими комунальними відходами. Для правильної утилізації, відновлення чи переробки віднесіть цей товар до відповідного приймального пункту.

Як альтернатива в деяких країнах Європейського Союзу або інших європейських країнах ви можете повернути свій товар місцевому продавцю, купуючи еквівалентний новий товар.

Правильною утилізацією товару ви допоможете зберегти природні ресурси та допомагате запобігти негативному впливу на довкілля та здоров'я людей, яке можливе внаслідок неправильної утилізації. Додаткові подробиці ви можете уточнити у місцевого самоврядування або в найближчому приймальному пункті.

При неправильній утилізації цього виду відходів, відповідно до національних директив, може бути накладений штраф.

Інформація для підприємців у країнах Європейського Союзу

Отримайте необхідну інформацію щодо утилізації електричного або електронного обладнання у продавця або постачальника.

Цей символ є дійсним у Європейському союзі. Якщо ви хочете цей товар утилізувати, вимагайте інформацію про правильний спосіб утилізації в місцевому органі самоврядування або продавця.



Цей товар відповідає всім основним вимогам директив Європейського Союзу, які на нього поширюються.

BEMETA

Kosmetická zrcátka (s osvětlením)

Kozmetická zrkadlá (s osvetlením) / Cosmetic mirrors (with lighting) / Kosmetikspiegel (mit Beleuchtung) / Косметическое зеркало (с подсветкой) / Oglinzi cosmetice (cu iluminare) / Козметични огледала (с осветление) / Kozmetikai tükör (világítással) / Дзеркала косметичні (з підсвічуванням)

Návod k obsluze

Návod na obsluhu / Operating manual / Bedienungsanleitung / Инструкция по применению / Manual de utilizare / Инструкция за употреба / Használati útmutató / Инструкция з експлуатації

CZ Vážení zákazniku, děkujeme Vám za zakoupení našeho produktu. Čtete prosím pozorně informace uvedené v tomto návodu, který obsahuje důležité pokyny pro bezpečnou montáž a údržbu zrcátka. Uchovávejte tento návod na bezpečném místě.

DŮLEŽITÉ BEZPEČNOSTNÍ POKYNY:

- Toto kosmetické zrcátko není určeno pro osoby (včetně dětí) se sníženou fyzickou, smyslovou nebo mentální schopností nebo osoby s omezenými zkušenostmi a znalostmi, pokud nad nimi není veden odborný dohled nebo podány instrukce zahrnující použití tohoto kosmetického zrcátka osobou odpovědnou za jejich bezpečnost.
- Děti by měly být pod dozorem, aby se zajistilo, že si se zrcátkem nebudou hrát.
- V žádném případě neopravujte výrobek sami a neprovádějte na něm žádné úpravy – je-li zrcátko s osvětlením, hrozí nebezpečí úrazu elektrickým proudem! Kosmetické zrcátko přestaňte okamžitě používat, je-li přírodní šňůra nebo jiná část výrobku poškozena. Zásahem do výrobku během platnosti záruky se vystavujete riziku ztráty záručních plnění.
- Výrobek používejte a uchovávejte mimo dosah hořlavých a těkavých látek.
- Zrcátko nevystavujte extrémním teplotám, přímému slunečnímu záření, nadměrné vlhkosti a neumísťujte jej do nadměrně prašného prostředí. Zrcátko uchovávejte mimo přímé sluneční záření – odraz slunečních paprsků může způsobit požár.
- Výrobek neumísťujte do blízkosti topných těles, otevřeného ohně a jiných přístrojů nebo zařízení, která jsou zdroji tepla.
- Rozsvícené zrcátko nenechávejte bez dozoru, nezakrývejte jej látkami citlivými na teplo. Po použití nezapomenejte zrcátko vypnout.
- Zrcátko používejte pouze k účelům, ke kterým je určeno. Kosmetické zrcátko neslouží k věšení věcí.
- Zrcátko připevňujte na pevný, stabilní a nehořlavý povrch.
- Kosmetická zrcátka dodávaná s elektrickým kabelem bez vidlice musí instalovat osoba s patřičnou elektrotechnickou kvalifikací.

SK Vážení zákazník, ďakujeme Vám za zakúpenie nášho produktu. Čítajte prosím pozorne informácie uvedené v tomto návode, ktorý obsahuje dôležité pokyny pre bezpečnú montáž a údržbu zrkadla. Uchovávajte tento návod na bezpečnom mieste.

DŮLEŽITÉ BEZPEČNOSTNÉ POKYNY:

- Toto kosmetické zrkadlo nie je určené pre osoby (vrátane detí) so zníženou fyzickou, zmyslovou alebo mentálnou schopnosťou alebo osoby s obmedzenými skúsenosťami a znalosťami, ak nad nimi nie je vedený odborný dohľad alebo podané inštrukcie zahŕňajúce použitie tohto kozmetického zrkadla osobou zodpovednou za ich bezpečnosť.
- Deti by mali byť pod dozorom, aby sa zaistilo, že sa so zrkadielkom nebudú hrať.
- V žiadnom prípade neopravujte výrobok sami a nevykonávajte na ňom žiadne úpravy – ak je zrkadlo s osvetlením, hrozí nebezpečenstvom úrazu elektrickým prúdom! Kosmetické zrkadlo prestaňte okamžite používať, ak je prírodný kábel alebo iná časť zariadenia poškodená. Zásahom do výrobku počas platnosti záruky sa vystavujete riziku straty záručných plnení.
- Výrobok používajte a uchovávajte mimo dosahu horľavých a prchavých látok.
- Zrkadlo nevystavujte extrémnym teplotám, priamemu slnečnému žiareniu, nadmernej vlhkosti a neumiestňujte ho do nadmerne prašného prostredia. Zrkadlo uchovávajte mimo priameho slnečného žiarenia – odraz slnečných lúčov môže spôsobiť požiar.
- Výrobok neumiestňujte do blízkosti vykurovacích telies, otvoreného ohňa a iných prístrojov alebo zariadení, ktoré sú zdrojmi tepla.
- Rozsvietené zrkadlo nenechávajte bez dozoru, nezakrývajte ho látkami citlivými na teplo. Po použití nezabudnite zrkadielko vypnúť.
- Zrkadlo používajte iba na účely, na ktoré je určené. Kosmetické zrkadlo neslúži na vešanie vecí.
- Zrkadielko pripievňujte na pevný, stabilný a nehořlavý povrch.
- Kozmetická zrkadlá dodávaná s elektrickým káblom bez vidlice musí inštalovať osoba s patričnou elektrotechnickou kvalifikáciou.

UK Dear Customer, thank you for purchasing our product. Please carefully read the information stated in this manual, which contains important instructions for the safe installation and maintenance of the mirror. Keep this manual in a safe place.

IMPORTANT SAFETY INSTRUCTIONS:

- This cosmetic mirror is not intended for persons (including children) with reduced physical, sensory, or mental capabilities or persons with limited experience and knowledge unless professionally supervised or instructed to use this cosmetic mirror by a person responsible for their safety.
- Children should be supervised to ensure that they do not play with the mirror.

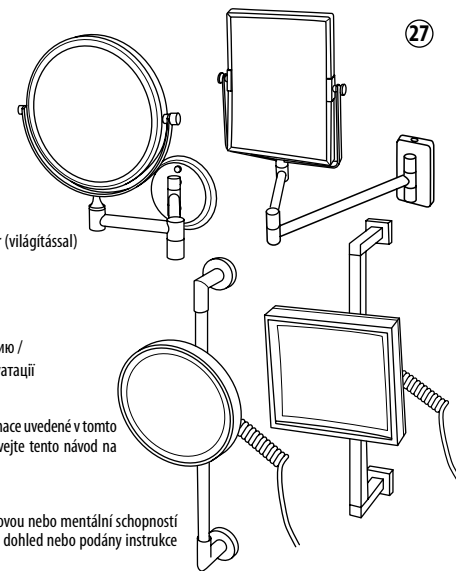

27

- Do not repair the product yourself or make any alterations in any case – there is a risk of electric shock when the mirror is illuminated! Stop using the cosmetic mirror immediately when the power cord or other part of the product is damaged. By intervening in the product during the warranty period, you are exposed to the risk of the loss of rights under the guarantee.
- Use and store the product away from flammable and volatile substances.
- Do not expose the mirror to extreme temperatures, direct sunlight, or excessive humidity, and do not place it in an excessively dusty environment. Keep the mirror out of direct sunlight – the reflection of sunrays may cause a fire.
- Do not place the product near heaters, open fires, and other appliances or equipment that are heat sources.
- Do not leave the illuminated mirror unattended or cover it with heat-sensitive cloths. Do not forget to turn off the mirror after use.
- Use the mirror only for the intended purposes. The cosmetic mirror does not serve for hanging things.
- Attach the mirror to a solid, stable, and non-flammable surface.
- Cosmetic mirrors supplied with an electric cable without plug must be installed by a qualified person with an appropriate electrotechnical qualification.

DE Sehr geehrter Kunde, vielen Dank für den Kauf unseres Produkts. Bitte, lesen Sie sorgfältig die Informationen in diesem Handbuch, welche wichtige Instruktionen für die sichere Installation und Montage des Spiegels enthalten. Bewahren Sie dieses Handbuch an einem sicheren Ort auf.

WICHTIGE SICHERHEITSHINWEISE:

- Dieser Kosmetikspiegel ist nicht dafür bestimmt, durch Personen (einschließlich Kinder) mit eingeschränkten physischen, sensorischen oder geistigen Fähigkeiten oder mangels Erfahrung und/oder mangels Wissen benutzt zu werden, es sei denn, sie werden durch eine für Ihre Sicherheit zuständige Person beaufsichtigt oder erhielten von ihr Anweisungen, wie der Kosmetikspiegel zu benutzen ist.
- Kinder sollten beaufsichtigt werden, damit sie nicht mit dem Kosmetikspiegel spielen.
- Reparieren Sie das Gerät nicht selbst und führen Sie keine Veränderungen durch - ob es um den Spiegel mit der Beleuchtung geht, besteht die Gefahr eines Stromschlags! Verwenden Sie den Kosmetikspiegel nicht mehr, wenn das Netzkabel oder ein anderer Teil des Geräts beschädigt ist. Während der Garantiestief haben Sie mit dem Eingriff ins Produkt das Risiko, die Garantie zu verlieren.
- Verwenden und lagern Sie das Gerät entfernt von brennbaren und flüchtigen Stoffen.
- Setzen Sie den Spiegel keinen extremen Temperaturen, direktem Sonnenlicht oder übermäßiger Feuchtigkeit aus und stellen Sie ihn nicht in einen übermäßigen staubigen Ort. Halten Sie den Spiegel von direktem Sonnenlicht fern - die Reflexion der Sonnenstrahlen kann ein Brand verursachen.
- Stellen Sie das Gerät nicht in der Nähe von Heizelementen, offenem Feuer oder anderen Wärmequellen auf.
- Lassen Sie den leuchtenden Spiegel nicht unbeaufsichtigt, bedecken Sie ihn nicht mit hitzeempfindlichen Tüchern ab. Vergessen Sie nicht, den Spiegel nach Gebrauch auszuschalten.
- Verwenden Sie den Spiegel nur für die Zwecke, für die er bestimmt ist. Der Kosmetikspiegel dient nicht dazu, Sachen aufzuhängen.
- Befestigen Sie den Spiegel an eine feste, stabile und nicht brennbare Oberfläche.
- Kosmetikspiegel mit einem elektrischen Kabel ohne Stecker müssen von einer qualifizierten Person mit einer entsprechenden elektrotechnischen Qualifikation installiert werden.

RU Уважаемый покупатель, благодарим вас за приобретение нашего продукта. Пожалуйста, внимательно ознакомьтесь с информацией в данной инструкции, которая содержит важные указания по безопасному монтажу и уходу за зеркалом. Сохраните данную инструкцию для дальнейшего использования.

ВАЖНЫЕ УКАЗАНИЯ ПО ТЕХНИКЕ БЕЗОПАСНОСТИ:

- Данное косметическое зеркало не предназначено для лиц (включая детей) с ограниченными физическими, сенсорными или умственными способностями, а также для лиц с недостатком опыта и/или знаний, если они не контролируются и не инструктируются по пользованию данным косметическим зеркалом лицом, ответственным за их безопасность.
- Во избежание игр с прибором, дети должны находиться под присмотром.
- Ни в коем случае не ремонтируйте прибор сами и не проводите на нём никакие изменения - если зеркало с подсветкой, существует опасность поражения электрическим током! Косметическое зеркало немедленно перестаньте использовать, если шнур питания или другая часть прибора повреждена. Проводя самостоятельный ремонт прибора в течение гарантийного срока, вы подвергаетесь риску потери гарантии.
- Используйте и храните прибор вдали от горячих и летучих веществ.
- Не подвергайте зеркало экстремальным температурам, прямому солнечному свету, повышенной влажности и не держите его в сильно запыленном помещении. Держите зеркало вне прямого солнечного излучения - отражение солнечных лучей может вызвать пожар.
- Не размещайте прибор вблизи отопительного оборудования, открытого огня или других приборов, которые являются источниками тепла.
- Не оставляйте включенное зеркало без присмотра, не закрывайте его термочувствительной тканью. Не забудьте выключить зеркало после использования.
- Пользуйтесь зеркалом только с той целью, для которой оно предназначено. Косметическое зеркало не служит для откладывания на нем вещей.
- Укрепите зеркало на прочную, стабильную и огнеупорную поверхность.
- Косметические зеркала, снабженные электрическим кабелем без штепселя, должны быть установлены квалифицированным специалистом с соответствующей электротехнической квалификацией.

RO Dragă client, vă mulțumim că ați cumpărat produsul nostru. Vă rugăm să citiți cu atenție informațiile din acest manual pentru că sunt importante pentru a monta și a îngriji oglinda în siguranță. Păstrați acest manual într-un loc sigur.

INSTRUCȚIUNI DE SIGURANȚĂ IMPORTANTE:

- Această oglindă cosmetică nu trebuie utilizată de persoane (inclusiv copii) cu dizabilități fizice, senzoriale sau mentale sau fără experiență și cunoștințele necesare, cu excepția cazurilor în care acestea sunt instruite corespunzător sau dacă sunt supravegheate de o persoană calificată, responsabilă pentru siguranța lor.
- Supravegheați-vă copiii ca să nu se joace cu oglinda.
- În nici-un caz nu reparați produsul singuri nici nu-i aduceți ajustări - dacă oglinda este dotată cu iluminare există pericol de electrocutare. Scoateți imediat oglinda cosmetică din utilizare dacă apare un defect la cablul de alimentare sau la altă parte a produsului. Aducându-i ajustări sau făcând reparații în perioada de valabilitate a garanției vă asumați riscul de a pierde garanția.
- Nu folosiți, nici nu lăsați oglinda în apropierea substanțelor inflamabile sau volatile.
- Nu lăsați oglinda în spații cu temperatură extremă, umiditate excesivă, în spații foarte prăfuite sau direct în razele solare - razele solare reflectate de această constituie pericol de incendiu.
- Nu plasați produsul în apropierea elementelor de încălzire, a focului deschis sau a altor aparate și echipamente care generează căldură.
- Supravegheați oglinda când este iluminată și nu o acoperiți cu materiale sensibile la căldură. După utilizare nu uitați s-o stingeți.

Ländern dem örtlichen Händler zurückgeben, wenn Sie ein gleichwertiges neues Produkt kaufen.

Mit der korrekten Entsorgung dieses Produkts helfen Sie, wertvolle Naturquelle zu bewahren. Dann helfen Sie der Prävention von potenziellen negativen Auswirkungen auf die Umwelt und menschliche Gesundheit, die bei der unsachgemäßer Müllentsorgung eintreten können. Bitte kontaktieren Sie Ihre lokale Behörde oder die nächste Sammelstelle für weitere Details. Falsche Entsorgung dieser Art von Abfällen kann zu Geldstrafen gemäß den nationalen Vorschriften führen.

Für Unternehmen in Ländern der Europäischen Union

Wenn Sie elektrische und elektronische Geräte entsorgen möchten, fragen Sie bei Ihrem Händler oder Lieferanten nach den notwendigen Informationen.

Entsorgung in anderen Ländern außerhalb der Europäischen Union

Dieses Symbol ist in der Europäischen Union gültig. Wenn Sie dieses Produkt entsorgen möchten, informieren Sie sich bei den örtlichen Behörden oder bei Ihrem Händler über die richtige Entsorgungsmethode.



Dieses Produkt entspricht allen Grundanforderungen der EU-Richtlinien, die für dieses Produkt gelten.

RU Указания и информация по обращению с использованной упаковкой:

Использованный упаковочный материал отнесите на место, определенное вашим населенным пунктом для складирования коммунальных отходов.

Утилизация использованного электрического и электронного оборудования



Данный символ на товарах или в сопроводительных документах означает, что использованные электрические или электронные товары не должны быть утилизированы вместе с типовыми коммунальными отходами. Для правильной утилизации, восстановлению или переработке отнесите данный товар в соответствующий приемный пункт. В качестве альтернативы в некоторых странах Европейского союза или других европейских странах вы можете вернуть свой товар местному продавцу при покупке эквивалентного нового товара.

Правильной утилизацией товара вы помогаете сохранить природные ресурсы и помогаете предотвратить негативное влияние на окружающую среду и здоровье людей, которое возможно вследствие неправильной утилизации. Дополнительные подробности вы можете уточнить у местного органа самоуправления или в ближайшем приемном пункте.

При неправильной утилизации данного вида отходов, в соответствии с национальными директивами, может быть наложен штраф.

Информация для предпринимателей в странах Европейского союза

Получите необходимую информацию об утилизации электрического или электронного оборудования у своего продавца или поставщика.

Утилизация в других странах, кроме Европейского союза

Данный символ действителен в Европейском союзе. Если вы хотите данный товар утилизировать, потребуйте информацию о правильном способе утилизации в местном органе самоуправления или у своего продавца.



Данный товар соответствует всем основным требованиям директив Европейского союза, которые на него распространяются.

RO Instrucțiuni și informații referitoare la casarea materialelor de ambalare uzate:

Casați materialul de ambalare la un centru de colectare deșeuri local.

Casarea aparatelor electrice și electronice uzate



Sensul simbolului de pe produs sau din documentele aferente indică faptul că produsele electrice sau electronice nu trebuie casate ca deșeu casnic obișnuit. Pentru o casare, renovare și reciclare corectă, duceți aceste produse în punctele stabilite de colectare. Alternativ, în unele țări din Uniunea Europeană sau în alte țări europene puteți returna aparatele vânzătorului local atunci când cumpărați un aparat nou echivalent.

Casarea corectă a acestui aparat ajută la valorificarea resurselor naturale și împiedică potențialul impact negativ asupra mediului și sănătății umane, care poate fi cauzat de casarea incorectă a deșeurilor. Solicitați autorităților locale sau centrului de colectare mai multe informații.

În conformitate cu reglementările naționale, pot fi aplicate sancțiuni pentru casarea incorectă a acestui tip de deșeuri.

Informații pentru persoanele juridice din Uniunea Europeană

Dacă doriți să casați un aparat electric sau electronic, cereți informațiile necesare de la furnizorul sau distribuitorul dvs.

Casarea în alte țări din afara Uniunii Europene

Acest simbol este valabil în Uniunea Europeană. Dacă doriți să casați acest produs, cereți informațiile necesare despre modul corect de casare de la departamentele locale guvernamentale sau de la distribuitorul dvs.



Prezentul produs îndeplinește toate normele legale europene care se referă la el.

BG Инструкции и информации за третиране с използвана опаковка:

Използвания опаковъчен материал оставете на място, предназначено от общината за събиране на отпадъци.

Ликвидиране на използвано и електрическо и електронно оборудване



Този символ върху изделията или в съпроводящата документация означава, че електрическото и електронното оборудване не може да се изхвърля в обичайните комунално-битови отпадъци. За правилната ликвидация, възобновяване и рециклиране предайте тези изделия в определените пунктове за събиране на отпадъци. Като алтернатива, в някои страни от Европейския съюз или други европейски страни можете да върнете тези изделия на местния продавач при покупка на еквивалентен нов продукт.

С правилното ликвидиране на изделието можете да опазите ценните природни източници, и помагате за предотвратяването на потенциалните негативни въздействия върху околната среда и човешкото здраве, които могат да бъдат последици от неправилното ликвидиране на отпадъците. За още подробности се обърнете към местната администрация или в най-близкия пункт за събиране на отпадъци.

При неправилно ликвидиране на този вид отпадък може да бъдат наложени глоби в съответствие с националното законодателство.

За бизнес предприятия в Европейския съюз

Ако искате да ликвидирате електрическо или електронно оборудване, изискайте необходимите информации от вашия продавач или доставчик.

CZ Pokyny a informace o nakládání s použitým obalem:

Použitý obalový materiál odložte na místo určené obcí k ukládání odpadu.

Likvidace použitých elektrických a elektronických zařízení:



Tento symbol na produktech anebo v průvodních dokumentech znamená, že použité elektrické a elektronické výrobky nesmí být přidány do běžného komunálního odpadu. Ke správné likvidaci, obnově a recyklaci předejte tyto výrobky na určená sběrná místa. Alternativně v některých zemích Evropské unie nebo jiných evropských zemích můžete vrátit své výrobky místnímu prodejci při koupi ekvivalentního nového produktu.

Správnou likvidací tohoto produktu pomůžete zachovat cenné přírodní zdroje a napomáháte prevenci potenciálních negativních dopadů na životní prostředí a lidské zdraví, což by mohly být důsledky nesprávné likvidace odpadů. Další podrobnosti si vyžádejte od místního úřadu nebo nejbližšího sběrného místa. Při nesprávné likvidaci tohoto druhu odpadu mohou být v souladu s národními předpisy uděleny pokuty.

Pro podnikové subjekty v zemích Evropské unie

Chcete-li likvidovat elektrická a elektronická zařízení, vyžádejte si potřebné informace od svého prodejce nebo dodavatele.

Likvidace v ostatních zemích mimo Evropskou unii

Tento symbol je platný v Evropské unii. Chcete-li tento výrobek zlikvidovat, vyžádejte si potřebné informace o správném způsobu likvidace od místních úřadů nebo od svého prodejce.



Tento výrobek splňuje veškeré základní požadavky směrnice EU, které se na něj vztahují.

SK Pokyny a informácie o zaobchádzaní s použitým obalom:

Použitý obalový materiál odložte na miesto určené obcou na ukladanie odpadu.

Likvidácia použitých elektrických a elektronických zariadení:



Tento symbol na produktoch alebo v sprievodných dokumentoch znamená, že použité elektrické a elektronické výrobky nesmú byť pridané do bežného komunálneho odpadu. Pre správnu likvidáciu, obnovu a recykláciu odovzdajte tieto výrobky na určené zberné miesta. Alternativne v niektorých krajinách Európskej únie alebo v iných európskych krajinách môžete vrátiť svoje výrobky miestnemu predajcovi pri kúpe ekvivalentného nového produktu.

Správnou likvidáciou tohto produktu pomôžete zachovať cenné prírodné zdroje a napomáhate prevenciou potenciálnych negatívnych dopadov na životné prostredie a ľudské zdravie, čo by mohli byť dôsledky nesprávnej likvidácie odpadov. Ďalšie podrobnosti si vyžiadajte od miestneho úradu alebo najbližšieho zberného miesta.

Pri nesprávnej likvidácii tohto druhu odpadu môžu byť v súlade s národnými predpismi udelené pokuty.

Pre podnikové subjekty v krajinách Európskej únie

Ak chcete likvidovať elektrické a elektronické zariadenia, vyžiadajte si potrebné informácie od svojho predajcu alebo dodávateľa.

Likvidácia v ostatných krajinách mimo Európskej únie

Tento symbol je platný v Európskej únii. Ak chcete tento výrobok zlikvidovať, vyžiadajte si potrebné informácie o správnom spôsobe likvidácie od miestnych úradov alebo od svojho predajcu.



Tento výrobok spĺňa všetky základné požiadavky smernice EÚ, ktoré sa naň vzťahujú.

UK Instructions and information on handling the used packaging:

Place the used packaging material at a designated waste disposal site.

Disposal of used electrical and electronic devices



This symbol on products or in accompanying documents means that the used electrical and electronic products must not be added to ordinary municipal waste. For proper disposal, recovery, and recycling, transfer these products to designated collection points. Alternatively, in some countries of the European Union or other European countries, you can return your products to your local retailer when buying an equivalent new product.

The proper disposal of this product will help to conserve valuable natural resources and help prevent potential negative environmental and human health impacts, which could be the consequences of the improper disposal of waste. Please contact your local authority or nearest collection point for further details.

The incorrect disposal of this type of waste may result in fines in accordance with national regulations.

For business entities in the European Union

If you want to dispose of electrical and electronic equipment, ask for the necessary information from your vendor or supplier.

Disposal in other countries outside the European Union

This symbol is valid in the European Union. To dispose of this product, ask for the proper disposal information from the local authorities or your vendor.



This product meets all of the basic requirements of the EU directives that apply to it.

DE Anweisungen und Informationen über die Handlung der Benutzen Verpackung:

Das verwendete Verpackungsmaterial legen Sie in eine Stelle, die dafür bestimmt ist.

Beseitigung der Benutzen Elektrischen und Elektronischen Geräte



Dieses Symbol bedeutet auf dem Produkt oder in Begleitdokumenten, dass die benutzten elektrischen und elektronischen Produkte nicht in den üblichen Kommunalmüll entsorgt werden dürfen. Entsorgen Sie diese Produkte zur fachgerechten Entsorgung, Verwertung und Wiederverwertung an ausgewiesene Sammelstellen. Alternativ können Sie Ihre Produkte in einigen Ländern der Europäischen Union oder in anderen europäischen

- Utilizați oglinđa numai în scopul pentru care a fost concepută. Nu atârnați obiecte pe oglinđa cosmetică.

- Montați oglinđa pe o suprafață solidă, stabilă și ignifugă.

- Oglinzile cosmetice livrate cu un cablu electric fără ștecher trebuie instalate de o persoană calificată cu o calificare electrotehnică corespunzătoare.

BG Уважаема потребителю, благодарим Ви, че си купихте нашето изделие. Моля, прочетете внимателно информацията, посочена в ръководството, съдържащо важни указания за безопасен монтаж и поддръжка на огледалото. Съхранявайте това ръководство на безопасно място.

ВАЖНИ ИНСТРУКЦИИ ЗА БЕЗОПАСНОСТ:

- Това косметично огледало не е предназначено за лица (включително деца) с намалени физически, сетивни или умствени способности, или лица с ограничен опит и знания, освен ако не са под специално наблюдение или не са им предоставени инструкции, включващи начин на използване на косметичното огледало от лице, отговорно за тяхната безопасност.

- Децата трябва да бъдат наблюдавани, за да се гарантира, че няма да си играят с огледалото.

- В никакъв случай не ремонтирайте изделието сами и не извършвайте по него никакви намеси – ако огледалото е с вкл. осветление, грози опасност от злополука от електрически ток! Спрете веднага да използвате косметичното огледало, ако захранващият кабел или друга част на изделието са повредени. С извършването на намеси по изделието по време на гаранционния срок, се излагате на риск, че гаранцията няма да бъде призната.

- Използвайте и съхранявайте изделието далеч от запалими и летливи вещества.

- Не излагайте огледалото на висока температура, директна слънчева светлина, прекомерна влага и не го поставяйте в много прашна среда. Съхранявайте огледалото далеч от пряка слънчева светлина – отражението на слънчевите лъчи може да причини пожар.

- Не поставяйте изделието в близост до отоплителни тела, открит огън и други уреди или устройства, които са източници на топлина.

- Не оставайте огледалото без надзор, когато е включена светлината, не го покривайте с предмети, неустойчиви на топлина. Не забравяйте да изключите огледалото след употреба.

- Използвайте огледалото само за цели, за които е предназначено. Косметичното огледало не служи за закачане на вещи.

- Монтирайте огледалото върху здрава, стабилна и незапалима повърхност.

- Косметичните огледала, снабдени с електрически кабел без щепсел, трябва да бъдат инсталирани от квалифицирано лице с подходяща електротехническа квалификация.

HU Kedves vásárló, köszönjük, hogy megvásárolta termékünket. Kérjük, figyelmesen olvassa el a kézikönyvben található beépítési információkat, amelyek fontos biztonsági és karbantartási utasításokat tartalmaznak. Tartsa ezt a kézikönyvet biztonságos helyen

FONTOS BIZTONSÁGI UTASÍTÁSOK

- A kozmetikai tükör nem használható (bélértve a gyerekeket) fizikai, értelmi vagy szellemi fogyatékosággal rendelkező személyeknek, kivéve tapasztalt személy felügyelete mellett, aki felel a biztonságukért.

- A gyermekket nem szabad felügyelet nélkül hagyni, ne engedjék játszani a tükörrel.

- Soha ne próbálja megjavítani a terméket, ne végezzen rajta semmilyen átalakítást - ha a tükör világítással rendelkezik, fennállhat az áramütés veszélye! Azonnal hagyja abba a kozmetikai tükör használatát, ha a tápkábel, vagy más része megsérült. Ha a garancia ideje alatt megpróbálja megjavítani, azzal azt kockáztatja, hogy a termék elveszíti a garanciát.

- A terméket gyűlékony, folyékony anyagoktól távol használja és tárolja.

- Ne tegye ki a tükröt szélsőséges hőmérsékletnek, közvetlen napfénynek, túlzott nedvességnek, és ne építse extrém poros helyiségbe. A tükröt közvetlen napfénytől tartsa távol - a napfény visszaverődése tüzet okozhat.

- Ne helyezze a terméket fűtőtestek, nyílt láng vagy más hőszugárzók közelébe.

- Ne hagyja a tükröt világítását felügyelet nélkül bekapcsolva, és ne takarja le melegre érzékeny anyagokkal. Használat után ne felejtse el a világítást a tükrön lekapcsolni.

- A tükröt csak a rendeltetésének megfelelő célra használja. A kozmetikai tükörré ne függesszenek más tárgyakat.

- Szerelje a tükröt szilárd, stabil és nem gyűlékony felületre.

- A dugó nélküli elektromos vezetékekkel ellátott tükröket olyan személy építse be, aki megfelelő szakképesítéssel rendelkezik.

UA Шановний покупце, дякуємо вам за придбання нашого продукту. Будь ласка, уважно ознайомтеся з інформацією в даній інструкції, яка містить важливі вказівки щодо безпечного монтажу та догляду за дзеркалом. Збережіть цю інструкцію для подальшого використання.

ВАЖЛИВІ ВКАЗІВКИ З ТЕХНІКИ БЕЗПЕКИ:

- Дане косметичне дзеркало не призначене для осіб (включно з дітьми) з обмеженими фізичними, сенсорними або розумовими здібностями, а також для осіб з нестачею досвіду та/або знань, якщо вони не контролюються та не інструтуються з користування даним косметичним дзеркалом особою, відповідальним за їхню безпеку.

- Щоб уникнути ігор із приладом, діти повинні перебувати під наглядом.

- У жодному разі не ремонтуйте прилад самі і не проводьте на ньому жодних змін - якщо дзеркало з підсвічуванням, існує небезпека ураження електричним струмом! Негайно перестаньте використовувати косметичне дзеркало, якщо шнур живлення або інша частина приладу пошкоджена. Проводячи самостійний ремонт приладу протягом гарантійного терміну, ви ризикуєте втратити гарантію.

- Використовуйте та зберігайте прилад далеко від горючих та летких речовин.

- Не піддавайте дзеркало екстремальним температурам, прямому сонячному світлу, підвищеній вологості та не тримайте його в сильно запліненому приміщенні. Тримайте дзеркало поза прямим сонячним промінням - віддзеркалення сонячних променів може спричинити пожежу.

- Не розміщуйте прилад поблизу опалювального обладнання, відкритого вогню або інших приладів, які є джерелом тепла.

- Не залишайте увімкнене дзеркало без нагляду, не закривайте його термочутливою тканиною. Не забудьте вимкнути дзеркало після використання.

- Користуйтеся дзеркалом тільки з метою, для якої воно призначене. Косметичне дзеркало не служить для відкладання на ньому речей.

- Закріпіть дзеркало на міцну, стабільну та вогнетривку поверхню.

- Косметичні дзеркала, які мають електричний кабель без штепселя, повинні бути встановлені кваліфікованим спеціалістом з відповідною електротехнічною кваліфікацією.

cz Vlastnosti výrobku:

Je-li zrcátko s osvětlením, obsahuje světelný zdroj LED, které napomáhá zaměřit viditelnost na ošetřovaná místa podle potřeby. Světelný zdroj LED se vyznačuje nízkou spotřebou energie a dlouhou životností. Kosmetické zrcátko se připojuje do sítě o napětí 220–240 V.

Použití:

Kosmetické zrcátko je určeno k používání ve vnitřním prostředí. Kosmetické zrcátko musí být stabilně upevněno na nehořlavém podkladu tak, aby se s ním dalo pohodlně manipulovat.

Pokud je zrcátko s osvětlením, je opatřeno spínačem. Při vypnutí je vypínač v poloze 0, při zapnutí je vypínač v poloze I. Po použití zrcátka světlo vždy vypněte. Před použitím výrobku zkontrolujte síťové napětí Vaší zásuvky. Standardní hodnoty se pohybují od 220–240 V. Bezpečná vzdálenost od hořlavých materiálů je 15 cm.

Údržba a čištění:

Je-li zrcátko s osvětlením, před čištěním zhasněte osvětlení zrcátka. K čištění zrcátka použijte suchý, měkký hadřík. V případě většího znečištění otřete zrcátko mírně navlhčeným hadříkem a poté vyleštete suchým hadříkem.

Nepoužívejte žádné abrazivní a čisticí prostředky, ani mechanické čisticí pomůcky – např. kartáče, drátěnky apod. Použití nevhodných čisticích prostředků či mechanických čisticích pomůcek může vést k poškození povrchu. Zrcátko nezapínejte, dokud není opět dokonale suché.

SK Návod na montáž:

Ak je zrkadlo s osvetlením, obsahuje svetelný zdroj LED, ktoré napomáha zamerat' viditel'nost' na osetrovane miesta podla potreby. Svetelny zdroj LED sa vyznacza nizkou spotrebou energie a dlhou zivotnostou. Kozmetické zrkadlo sa pripája do siete s napätím 220-240 V.

Použitie:

Kozmetické zrkadlo je určené na používanie vo vnútorom prostredí. Kozmetické zrkadlo musí byť stabilne upevnené na nehořlavom podklade tak, aby sa s ním dalo pohodlne manipulovať.

Ak je zrkadlo s osvetlením, je opatrené spínačom. Pri vypnutí je vypínač v polohe 0, pri zapnutí je vypínač v polohe I. Po použití zrkadla svetlo vždy vypnite. Pred použitím výrobku skontrolujte sieťové napätie Vašej zásuvky. Štandardné hodnoty sa pohybujú od 220-240 V. Bezpečná vzdialenosť od horľavých materiálov je 15 cm.

Údržba a čistenie:

Ak je zrkadlo s osvetlením, pred čistením zhasnite osvetlenie zrkadla. Na čistenie zrkadlá použite suchú, mäkkú handričku. V prípade väčšieho znečistenia utrite zrkadlo mierne navlhčenou handričkou a potom vyleštite suchou handričkou.

Nepoužívajte žiadne abrazívne a čistiace prostriedky, ani mechanické čistiace pomôcky - napr. kefy, drôtenky a pod. Použitie nevhodných čistiacich prostriedkov či mechanických čistiacich pomôcok môže viesť k poškodeniu povrchu. Zrkadielko nezapínajte, akolia' nie je opäť dokonale suché.

UK Product features:

If the mirror is illuminated, it contains a LED light source, which helps to focus visibility on the treated areas as needed. The LED light source is characterised by its low power consumption and long service life. The cosmetic mirror is to be connected to 220–240 V network systems.

Use:

The cosmetic mirror is designed to be used indoors. The cosmetic mirror must be firmly attached to a non-flammable base so that it can be handled comfortably.

If the mirror is illuminated, it is equipped with a switch. When switched off, the switch is in position 0, and when switching on, the switch is in position I. Always turn the light off after using the mirror. Check the mains voltage of your power socket before using the product. The standard values range from 220–240 V. The safe distance from flammable materials is 15 cm.

Maintenance and cleaning:

If the mirror is illuminated, turn the mirror light off before cleaning. To clean the mirror, use a dry, soft cloth. In case of greater amounts of dirt, wipe the mirror with a slightly moistened cloth and then polish it with a dry cloth.

Do not use any abrasive or cleaning products or mechanical cleaning aids – e.g. brushes, steel wools, etc. The use of inappropriate detergents or mechanical cleaning aids can result in surface damage. Do not turn the mirror on until it is completely dry again.

DE Produktmerkmale:

Wenn der Spiegel beleuchtet ist, enthält er eine LED-Lichtquelle, die hilft, die Sichtbarkeit auf die behandelten Bereiche nach Bedarf zu richten. Die LED-Lichtquelle zeichnet sich durch niedrigen Stromverbrauch und lange Lebensdauer aus. Der Kosmetikspiegel wird an das 220-240V-Netz angeschlossen.

Verwendung:

Der Kosmetikspiegel ist für den Gebrauch im Innenbereich bestimmt. Der Kosmetikspiegel muss fest mit der nicht brennbaren Unterlage verbunden sein, damit er bequem benutzt werden kann.

Wenn der Spiegel beleuchtet ist, ist er mit einem Schalter ausgestattet. Im ausgeschalteten Zustand befindet sich der Schalter in Position 0, beim Einschalten befindet sich der Schalter in Position I. Schalten Sie das Licht immer aus, nachdem Sie den Spiegel benutzt haben. Überprüfen Sie die Netzspannung Ihrer Steckdose, bevor Sie das Produkt verwenden. Die Standardwerte liegen zwischen 220 und 240 V. Der Sicherheitsabstand zu brennbaren Materialien beträgt 15 cm.

Wartung und reinigung:

Wenn der Spiegel beleuchtet ist, schalten Sie die Spiegelbeleuchtung vor der Reinigung aus. Verwenden Sie zum Reinigen des Spiegels ein trockenes, weiches Tuch. Wischen Sie den Spiegel bei stärkerem Schmutz mit einem leicht angefeuchteten Tuch ab und polieren Sie ihn anschließend mit einem trockenen Tuch.

Verwenden Sie keine Schleif- und Reinigungsmittel oder mechanische Reinigungshilfsmittel wie Bürsten, Drahtschwamm usw. Die Verwendung von ungeeigneten Reinigungsmitteln oder mechanischen Reinigungsmitteln kann zu Oberflächenschäden führen. Den Spiegel drehen Sie nicht an, bis er wieder vollständig trocken ist.

RU Свойства изделия:

Зеркало с подсветкой имеет светодиодное освещение, которое помогает сфокусировать видимость на обрабатываемых местах по мере необходимости. Светодиодная подсветка отличается низким потреблением энергии и длительным сроком службы. Kosmetické zrkadlo podkľučується k сети с напругою 220 - 240 Вт.

Использование:

Kosmetické zrkadlo prednaznaceno dľa использования во внутренних помещениях. Kosmetické zrkadlo должно быть стабильно закреплено на огнеупорной поверхности так, чтобы с ним было удобно манипулировать.

Зеркало с подсветкой оборудовано выключателем. При выключении подсветки выключатель находится в позиции 0, при включении подсветки выключатель находится в позиции I. Всегда выключайте зеркало после использования. Перед использованием зеркала всегда проверьте сетевое напряжение вашей розетки. Стандартные значения находятся в пределах 220 - 240 Вт. Безопасное расстояние от горячих материалов – 15 см.

– Наредба № 481/2012 Сб., Наредба за ограничаване употребата на определени опасни вещества в електрическото и електронното оборудване (отговора на Директива на Европейския парламент и Съвета 2011/65/ЕС във валидния текст).

Производителят си запазва право за несъществени отклонения от стандартната изработка, които не оказват влияние върху функцията на изделието.

HU Garancia:

1. A termékre vonatkozó garanciát a gyártó értékesítési országbeli képviselője határozza meg. A Cseh Köztársaságra és az Európai Unió országaiban a jótállási idő 24 hónap. A jótállási idő a termék vásárlásának napjától kezdődik, amely a nyugtán vagy számlán szerepel.

2. A garancia nyugta vagy számla bemutatása esetén érvényes.

3. A jótállás a jótállási idő alatt fellépő bizonyított anyag- vagy feldolgozási hibákból eredő hibák elhárítására vonatkozik. A hibák kijavítása javítással vagy működő áruval való cserével történik. A garancia nem terjed ki az áramforráshoz való helytelen csatlakoztatásból, nem rendeltetésszerű használatból, törésből, normál kopásból és a használati útmutatóban foglalt utasítások figyelmen kívül hagyásából eredő károka.

4. Bármilyen további igény, beleértve a készülékben keletkezett bármilyen külső kárt, kizárt, kivéve, ha a mi felelőségünk jogilag érvényesíthető.

Hiba esetén a becsomagolt terméket a nyugta vagy számla másolatával együtt juttassa vissza az eladónak.

Az EK a 22/1997. sz. törvény alapján kiadta a megfelelőségi nyilatkozatot. a termékre vonatkozó módosítások szerint. A termék megfelel a következő, módosított kormányrendelet követelményeinek:

– 616/2006 sz. rendelet, amely meghatározza a termékek elektromágnes összeférhetőségére vonatkozó műszaki követelményeket (megfelel a módosított 2004/108/EK tanácsi irányelvnek).

- 481/2012 sz. NV, Kormányrendelet az egyes veszélyes anyagok elektromos és elektronikus berendezésekben való alkalmazásának korlátozásáról (megfelel az Európai Parlament és a Tanács 2011/65/EU irányelvének, a módosításokkal).

A gyártó fenntartja a szabványos tervtől való nem jelentős eltéréseket, amelyek nem befolyásolják a termék működését.

RU Гарантія:

1. Гарантія поширюється на цей продукт та встановлена представником виробника у країні продажу. У Чеській Республіці та країнах Європейського Союзу гарантійний термін становить 24 місяці. Гарантійний термін починає діяти з моменту придбання товару, зазначеного у чеку або на рахунку-фактурі.

2. Для отримання гарантійного обслуговування необхідно надати чек чи фактуру.

3. Гарантія розповсюджується на усунення всіх дефектів матеріалу або виготовлення, виявлених протягом гарантійного періоду. Усунення дефектів буде проведено шляхом ремонту або заміною на справний товар. Гарантія не поширюється на будь-яке пошкодження, що виникло внаслідок неправильного підключення до мережі, неправильного використання, пошкодження дзеркала, поточного зношування або недотримання інструкції з експлуатації.

4. Будь-які інші претензії, у тому числі що до зовнішнього пошкодження приладу, виключаються, крім випадків, коли наше зобов'язання є юридично здійсненим. У разі виявлення фабричного дефекту поверніть упакований виріб разом із копією чека або рахунка-фактури продавцю.

На товар було видано PE сертифікат про його відповідність, згідно із законом № 22/1997 збірника законів у редакції, що діє. Товар відповідає вимогам, згідно з наведеними нижче розпорядженнями уряду в чинній редакції:

– розпорядження уряду № 616/2006 збірника законів, яке встановлює технічні вимоги на виробництво з погляду їхньої електромагнітної сумісності (відповідає Директиві Ради № 2004/108/PE у чинній редакції).

– розпорядження уряду № 481/2012 збірника законів, розпорядження уряду про обмеження використання небезпечних матеріалів в електронних та електричних приладах (відповідає Директиві Європейського парламенту та Ради 2011/65/EC у чинній редакції).

Несуттєві відхилення від стандартного виконання, які не впливають на роботу приладу, виробник не бере до уваги

Na závady vzniklé nedodržáním návodu se záruka nevztahuje.

Na závady vzniknuté nedodržaním návodu sa záruka nevztahuje. / The warranty does not apply for defects caused by non-compliance with the instructions. / Die Garantie bezieht sich nicht auf Mängel, die durch Nichteinhalten der Anleitung entstanden. / На дефекты, возникшие в результате несоблюдения инструкции, гарантия не распространяется. / Garanția nu se poate aplica pentru defectele produse de nerespectarea instrucțiunilor. / Гаранцията не се отнася за повреди възникнали поради неспазване на упуъването. Az utasítások be nem tartásából adódó hibákra nem vonatkozik a garancia. / На дефекти, спречинені недотриманням інструкцій, гарантія не поширюється.

Das Produkt wurde mit EG-Konformitätserklärung nach dem Gesetz Nr. 22/1997 Slg. in gültiger Fassung ausgestellt. Das Produkt erfüllt die Anforderungen der folgenden Regierungsverordnung in gültiger Fassung:

- NV Nr. 616/2006 Slg. Festlegung technischer Anforderungen an Produkte hinsichtlich ihrer elektromagnetischen Verträglichkeit (gemäß der Richtlinie 2004/108/EG des Rates in gültiger Fassung).

- NV Nr. 481/2012 Slg., Regierungsverordnung über die Beschränkung der Verwendung bestimmter gefährlicher Stoffe in Elektro- und Elektronikgeräten (entspricht der Richtlinie 2011/65/EU des Europäischen Parlaments und des Rates in gültiger Fassung).

Unbegründete Abweichungen von der Standardausführung, welche keinen Einfluss auf die Funktion des Produkts haben, werden von dem Hersteller vorbehalten.

RU Гарантия:

1. Гарантия распространяется на данный продукт и установлена представителем производителя в стране продажи. В Чешской Республике и странах Европейского союза гарантийный срок составляет 24 месяца. Гарантийный срок начинается с момента приобретения товара, который указан в чеке или на счете-фактуре.

2. Для получения гарантийного обслуживания необходимо предоставить чек или фактуры.

3. Гарантия распространяется на устранение всех дефектов материала или изготовления, выявленных в течение гарантийного периода. Устранение дефектов будет проведено их ремонтом или заменой за исправный товар. Гарантия не распространяется на какое-либо повреждение, возникшее в результате неправильного подключения к сети, неправильного использования, повреждения зеркала, текущего износа или несоблюдения инструкции по эксплуатации.

4. Любые другие претензии, в том числе внешние повреждения прибора, исключаются, кроме случаев, когда наше обязательство является юридически осуществимым.

В случае обнаружения дефекта верните упакованное изделие вместе с копией чека или счета-фактуры продавцу.

На товар был выдан CE сертификат о его соответствии, согласно закону № 22/1997 сборника законов в действующей редакции. Товар соответствует требованиям, согласно нижеуказанным распоряжениям правительства в действующей редакции:

— распоряжение правительства № 616/2006 сборника законов, которое устанавливает технические требования на производство с точки зрения их электромагнитной совместимости (соответствует Директиве Совета № 2004/108/CE в действующей редакции).

— распоряжение правительства № 481/2012 сборника законов, распоряжение правительства об ограничении использования опасных материалов в электронных и электрических приборах (соответствует Директиве Европейского парламента и Совета 2011/65/ЕС в действующей редакции).

Несущественные отклонения от стандартного исполнения, которые не влияют на работу прибора, производитель не принимает во внимание.

RO Garanție:

1. Reprezentantul producătorului din țara în care s-a vândut produsul stabilește termenii de garanție. În Republica Cehă și în alte țări ale Uniunii Europene termenul de garanți este de 24 de luni. Termenul de garanție începe cu data achiziționării produsului menționată pe bonul fiscal sau pe factură.

2. Garanția se acordă numai după prezentarea bonului fiscal sau a facturii.

3. Garanția acoperă înlăturarea defectelor cauzate de defectele demonstrabile ale materialului sau ale fabricației produse în perioada de garanție. Defectele vor fi înlăturate prin repararea produsului sau înlocuirea lui cu un alt produs fără defect. Garanția nu acoperă defectele produse în urma faptului că produsul a fost conectat la o sursă de energie inadecvată, utilizat într-un mod inadecvat, spart sau suferă de uzură obișnuită sau utilizatorul nu a respectat instrucțiunile de utilizare.

4. Orice altă reclamație inclusiv cele legate de potențialele defecțiuni exterioare sunt excluse dacă obligația noastră nu este exercitabilă din punct de vedere juridic. Dacă găsiți un defect returnați produsul ambalat vânzătorului împreună cu o copie a bonului fiscal sau a facturii.

S-a emis declarația de conformitate EC pentru produs conform legii nr. 22/1997 Sb., textul actual. Produsul este în conformitate cu următoarele directive ale guvernului:

— Directiva Guvernului nr. 616/2006 Sb. privind cerințele tehnice pentru produse legate de compatibilitatea lor electromagnetică (corespunde cu Directiva Consiliului nr. 2004/108/CE, textul actual).

— Directiva Guvernului nr. 481/2012 Sb., Directiva Guvernului privind restricțiile de utilizare a anumitor substanțe periculoase în echipamentele electrice și electronice (corespunde cu Directiva Parlamentului European și a Consiliului 2011/65/CE, textul actual).

Producătorul își rezervă dreptul la deviații minore de la construcția standard a produsului care nu afectează funcționarea lui.

BG Гарантия:

1. Гаранцията, отнасяща се до изделието, е определена от представителя на производителя в страната, в която се продава. В Чешка република и в страни-теот Европейския съюз, гаранционният срок е 24 месеца. Гаранционният срок започва да тече от датата на придобиване на продукта чрез закупуване така, както е посочено във фискалната касова бележка или във фактурата.

2. Гаранцията е приложима срещу представяне на фискалната касова бележка или фактурата.

3. Гаранцията се отнася до отстраняване на неизправности, възникнали в резултат на очевидни дефекти на материала или изработката, настъпили по време на гаранционния срок. Отстраняването на неизправностите ще се извърши с ремонтирането им, евент. със замяна за изправна стока. Гаранцията не покрива увреждания, причинени от неправилно свързване към източник на енергия, неподходящо използване, счупване, обичайно износване и неспазване на указанията, посочени в инструкциите за употреба.

4. Всички останали рекламации, включително евентуалното външно увреждане на уреда, се изключват, освен ако нашата отговорност в тези случаи не е право приложима.

В случай на установен дефект, върнете опакованото изделие заедно с копие на фискалната касова бележка или фактурата на продавача.

За продукта е издадена ЕО декларация за съответствие съгласно закон № 22/1997 Сб., във валидния му текст. Изделието отговаря на изискванията на посочените по-долу наредби във валидния им текст:

— Наредба № 616/2006 Сб., определяща техническите изисквания за изделия относно електромагнитната съвместимост (отговаря на Директивата на Съвета № 2004/108/ЕО във валидния текст).

Уход и чистка:

Если зеркало подсвечивается, то перед чистойй выключите подсветку зеркала. Для очистки зеркала всегда используйте сухую, мягкую ткань. В случае большого загрязнения протрите зеркало слегка смоченной тканью, а потом отполируйте сухой тканью.

Не используйте абразивные и чистящие средства, включая механические средства, например щетки и жестяные сетки и т.д. Использование неподходящих чистящих средств или механических приспособлений может привести к повреждению поверхности. Не включайте подсветку до тех пор, пока зеркало не будет полностью сухим.

RO Caracteristicile produsului:

Dacă oglinda este dotată cu iluminare, aparatul dispune de o sursă de lumină LED care se poate îndrepta la locul îngrijit după necesitate. Iluminarea LED este caracterizată prin consum mic de energie și durată lungă de utilizare. Oglinda cosmetică se conectează la rețea cu voltaj nominal de 220–240 V.

Utilizare:

Oglinda cosmetică trebuie utilizată în spații interioare. Oglinda cosmetică trebuie să fie stabil montată pe o suprafață ignifugă ca să poată fi folosită într-un mod confortabil.

Oglinda iluminată este dotată cu un întrerupător. Se stinge setând întrerupătorul în poziția 0, se aprinde setând întrerupătorul în poziția I. Stingeți lumina după fiecare utilizare. Înainte de a folosi oglinda controlați voltajul din priză. Voltajul standard este între 220–240 V. Distanța sigură de la materiale inflamabile este de 15 cm.

Mentenanță și îngrijire

Dacă oglinda este dotată cu iluminare stingeți iluminarea înainte de a o curăța. Folosiți o lavetă uscată și moale. Pentru a îndepărta urmele de murdărie persistentă, utilizați mai întâi o lavetă umedă și chistășie средства, включая механические средства, например щетки и жестяные сетки и т.д. Использование неподходящих чистящих средств или механических приспособлений может привести к повреждению поверхности. Не включайте подсветку до тех пор, пока зеркало не будет полностью сухим.

Nu utilizați agenți de curățare abrazivi sau pe bază de solvenți, nici unelte de curățare mecanice cum ar fi perie, burete de sărmă ș.a.m.d. Utilizarea agenților inadecvați sau a uneltelor mecanice pot afecta suprafața oglinzii. Nu aprindeți oglinda înainte de a se usca complet.

BG Характеристики на izdeleto:

Ако огледалото е вкл. с осветление, съдържа LED източник на светлина, който спомага за фокусиране на видимостта върху третираните места според нуждите. LED източникът на светлина е характерен с ниска консумация на енергия и дълъг експлоатационен живот. Козметичното огледало се включва в ел. мрежа с напрежение 220–240 V.

Начин на употреба:

Козметичното огледало е предназначено за използване във вътрешни помещения. Козметичното огледало трябва да се закрепи здраво върху незапалима основа, така че манипулацията с него да бъде максимално удобна за потребителя.

Ако огледалото има осветление, то е оборувано с бутон. При изключване бутонаът е в позиция 0, при включване - в позиция I. След прикључване използването на огледалото, винаги изключете осветлението. Преди използване на izdelieto, проверете мрежовото напрежение на Вашия контакт. Стандартните стойности варират от 220–240 V. Безопасното разстояние от запалими материали е 15 см.

Поддръжка и почистване:

Ако огледалото има осветление, преди почистване на огледалото изгасете осветлението. За почистване на огледалото използвайте суха, мека кърпа. В случай на по-голямо замърсяване, избършете огледалото с леко влажна кърпа, след което го излъскайте със суха кърпа.

Не използвайте никакви абразивни и почистващи препарати, нито механични почистващи средства – напр. четки, телени гъби и пр. Използването на неподходящи почистващи препарати или механични почистващи средства може да увреди повърхността. Не включвайте огледалото, докато не изсъхне напълно.

HU A termék jellemzői:

A megvilágított tükör LED-es fényforrást tartalmaz, amely segít jobban láthatóvá tenni a tükörben a kezelendő felületeket. A LED-es fényforrást alacsony energiafogyasztás és hosszú élettartam jellemzi. A kozmetikai tükör 220-240 V-os hálózati rendszerekhez csatlakoztatható.

Használat:

A kozmetikai tükör beltéri használatra készült. A kozmetikai tükört szilárdan rögzíteni kell egy nem gyúlékony anyaghoz, hogy kényelmesen lehessen használni. A megvilágított tükör egy kapcsolóval van felszerelve. Kikapcsolt állapotban a kapcsoló 0 állásban van, bekapcsoláskor pedig 1 állásban. A tükör használata után mindig kapcsolja ki a világitást. A termék használata előtt ellenőrizze a hálózati aljzat hálózati feszültségét. A szabványos értékek 220-240 V. A gyúlékony anyagoktól való biztonságos távolság 15 cm.

Karbantartás és tisztítás:

Ha a tükör világít, tisztítás előtt kapcsolja ki a tükövilágítást. A tükör tisztításához használjon száraz, puha ruhát. Nagyobb mennyiségű szennyeződés esetén törölje át a tükört enyhén megnedvesített ruhával, majd száraz ruhával fényezze ki.

Ne használjon csiszoló- vagy tisztítószereket, illetve mechanikus tisztítószököket - pl. kefé, acélgyapotot stb. A nem megfelelő tisztítószerek vagy mechanikus tisztítószerek használata a felület károsodását eredményezheti. Ne kapcsolja be a tükört, amíg az újra teljesen száraz nem lesz

UA Властивості виробу:

Дзеркало з світлодіодним підсвічуванням, яке допомагає сфокусувати видимість на оброблених місцях у міру потреби.

Світлодіодне підсвічування відрзняється низьким рівнем споживання енергії та тривалим терміном служби. Косметичне дзеркало підключається до мережі з напругою 220 – 240 Вольт

Використання:

Косметичне дзеркало призначене для використання у внутрішніх приміщеннях. Косметичне дзеркало має бути стабільно закріплене на внутрішню поверхню так, щоб з ним було зручно маніпулювати.

Дзеркало з підсвічуванням обладнане вимикачем. При вимкненні підсвічування вимикач знаходиться в позиції 0, при ввімкненні підсвічування вимикач знаходиться в позиції I. Завжди вимикайте дзеркало після використання. Перед використанням дзеркала завжди перевірте мережеву напругу вашої розетки. Стандартні значення перебувають у межах 220 – 240 Вольт. Безпечна відстань від горючих матеріалів – 15 см

Догляд і чистка:

Якщо дзеркало підсвічується, перед чисткою вимкніть підсвічування дзеркала. Для очищення дзеркала завжди використовуйте суху, м'яку тканину. В разі великого забруднення протріть дзеркало злегка змоченою тканиною, а потім відполіруйте сухою тканиною.

Не використовуйте абразивні та чистячі засоби, включаючи механічні засоби, наприклад щітки та жерстяні сітки тощо. Використання непридатних засобів для чищення або механічних пристроїв може призвести до пошкодження поверхні. Не вмийкайте підсвічування доти, доки дзеркало не буде повністю сухим.

Instalace:

Instalácia / Installation / Installation / Установка / Montaj / Монтаж / Szerelés / монтаж

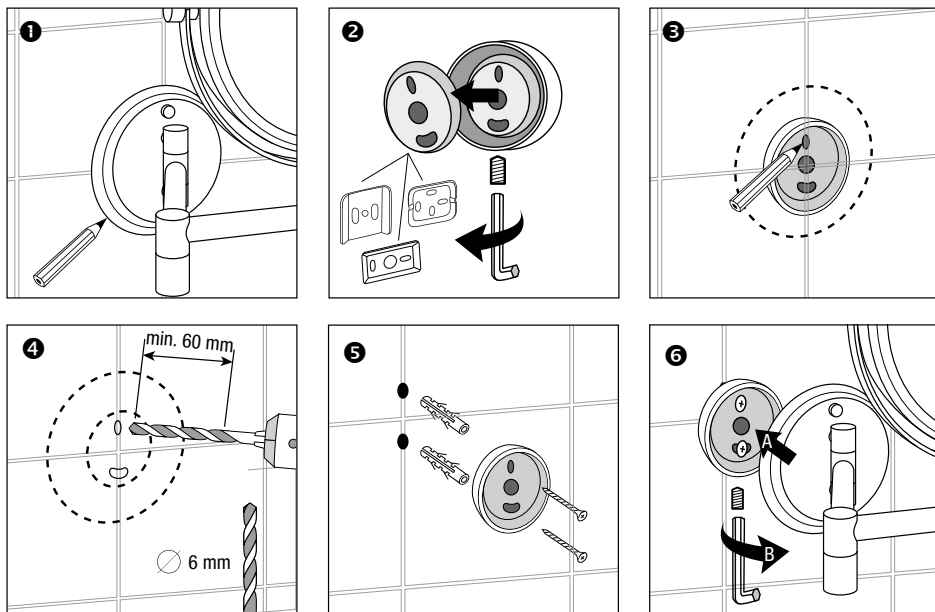

Instalace – kosmetické zrcátko na tyči:

Instalácia - kozmetické zrkadielko na tyči / Installing - Cosmetic mirror on stick / Installation - Kosmetikspiegel auf Stick /
Установка - Косметическое зеркало на палочке / Instalare - Oglinda cosmetică pe suport / Инсталлиране - Козметично огледало върху пръчката /
Szerelés - Kozmetikai tükkör tartó rúdön / Установка - косметичне дзеркало на штанзі

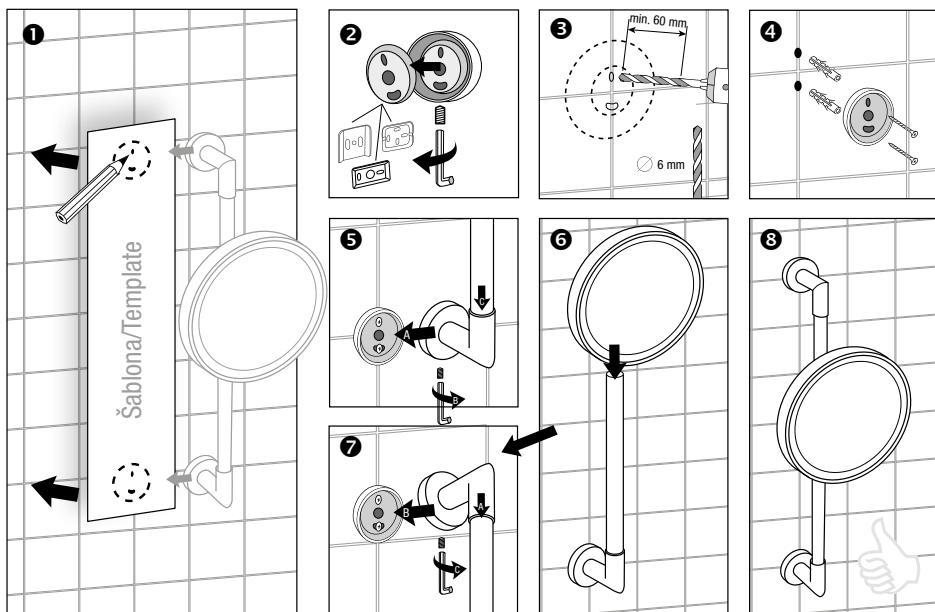

ČZ Záruka:

1. Záruka vztahující se na tento výrobek je stanovena zástupcem výrobce v zemi prodeje. V České republice a v zemích Evropské unie je záruční lhůta 24 měsíců. Záruční doba začíná běžet od data nabytí výrobku koupí, jak je uvedeno na účtence nebo faktúře.
 2. Záruka je uplatnitelná oproti předložení účtenky nebo faktúry.
 3. Záruka se vztahuje na odstranění závad, vyplývajících z prokazatelných chyb materiálů nebo zpracování, vzniklých v průběhu záruční doby. Odstranění závad bude provedeno jejich opravou, popř. výměnou za bezvadné zboží. Záruka se nevztahuje na jakékoliv poškození vzniklé v důsledku nesprávného připojení ke zdroji energie, nevhodného použití, rozbití, běžného opotřebení a nerespektování instrukcí v návodu k použití.
 4. Veškeré další reklamace, včetně eventuálního zevnějšího poškození přístroje, jsou vyloučeny, pokud náš závazek není právně vymahatelný.
- V případě zjištění závady vraťte zabalený výrobek společně s kopií účtenky nebo faktúry prodejci.

Na výrobek bylo vydáno ES prohlášení o shodě podle zákona č. 22/1997 Sb. v platném znění. Výrobek splňuje požadavky níže uvedených nařízení vlády v platném znění:

– NV č. 616/2006 Sb., kterým se stanoví technické požadavky na výrobky z hlediska jejich elektromagnetické kompatibility (odpovídá Směrnici Rady č. 2004/108/ES v platném znění).

– NV č. 481/2012 Sb., Nařízení vlády o omezení používání některých nebezpečných látek v elektrických a elektronických zařízeních (odpovídá Směrnici Evropského parlamentu a Rady 2011/65/EU v platném znění).

Neplatné odchylky od standardního provedení, které nemají vliv na funkci výrobku, si výrobce vyhrazuje.

SK Záruka:

1. Záruka vztahující sa na tento výrobok je stanovená zástupcom výrobcu v krajine predaja. V Českej republike a v krajinách Európskej únie je záručná lehota 24 mesiacov. Záručná doba začína plynúť od dátumu nadobudnutia výrobku kúpi, ako je uvedené na účtenke alebo faktúre.
 2. Záruka je uplatniteľná oproti predloženie účtenky alebo faktúry.
 3. Záruka sa vztahuje na odstránenie závad, vyplývajúcich z preukázateľných chýb materiálu alebo spracovania, vzniknutých v priebehu záručnej doby. Odstránenie závad bude vykonané ich opravou, popr. výmenou za bezchybný tovar. Záruka sa nevztahuje na akékoľvek poškodenie vzniknuté v dôsledku nesprávneho pripojenia k zdroju energie, nevhodného použitia, rozbitie, bežného opotrebovania a nerespektovanie instrukcií v návode na použitie.
 4. Všetky ďalšie reklamácie, vrátane eventuálneho zevnějšího poškodenia prístroja, sú vylúčené, ak náš záväzok nie je právne vymáhateľný.
- V prípade zistenia poruchy vráťte zabalený výrobok spoločne s kópiou účtenky alebo faktúry predajcovi.

Na výrobok bolo vydané ES vyhlásenie o zhode podľa zákona č. 22/1997 Zb. v platnom znení. Výrobok spĺňa požiadavky nižšie uvedených nariadení vlády v platnom znení:

– NV č. 616/2006 Zb., ktorým sa ustanovujú technické požiadavky na výrobky z hľadiska elektromagnetickej kompatibility (zodpovedá Smernici Rady č. 2004/108 / ES v platnom znení).

– NV č. 481/2012 Zb., Nariadenia vlády o obmedzení používania určitých nebezpečných látok v elektrických a elektronických zariadeniach (zodpovedá Smernici Európskeho parlamentu a Rady 2011/65 / EU v platnom znení).

Neplatné zmeny štandardného vyhotovenia, ktoré nemajú vplyv na funkciu výrobku, si výrobca vyhrazuje.

UK Warranty:

1. The warranty applicable to this product is determined by the manufacturer's representative in the country of sale. In the Czech Republic and countries of the European Union, the warranty period is 24 months. The warranty period begins to run from the date of purchase of the product as stated on the receipt or invoice.
 2. The warranty is applicable when a receipt or invoice is shown.
 3. The warranty applies to the removal of defects resulting from proven material or processing errors incurred during the warranty period. The removal of defects will be done through repair or replacement with functioning goods. The warranty does not cover any damage caused by improper connection to power sources, improper use, breakage, normal wear, and disrespect of the instructions in the operating manual.
 4. Any further claims, including any external damage to the appliance, are excluded unless our liability is legally enforceable.
- In the event of a fault, return the packaged product together with a copy of the receipt or invoice to the vendor.

The EC has issued the Declaration of Conformity pursuant to Act No. 22/1997 Coll. as amended for the product. The product meets the requirements of the following Government Regulations, as amended:

– GR No. 616/2006 Coll., which determines the technical requirements for products regarding their electromagnetic compatibility (in accordance with Council Directive No. 2004/108/EC as amended).

– GR No. 481/2012 Coll., Government Regulation on the Restriction of the Use of Certain Hazardous Substances in Electrical and Electronic Equipment (complies with Directive 2011/65/EU of the European Parliament and of the Council, as amended).

Insignificant deviations from the standard design that do not affect the function of the product are reserved by the manufacturer.

DE Garantie:

1. Die Garantie für dieses Produkt wird vom Vertreter des Herstellers im Verkaufsland festgelegt. In der Tschechischen Republik und in der Europäischen Union beträgt die Garantiefrist 24 Monate. Die Garantie beginnt ab dem Datum des Kaufs des Produkts, das auf der Rechnung oder Quittung angegeben wird.
2. Die Garantie gilt gegenüber der Vorlage einer Quittung oder einer Rechnung.
3. Garantie gilt für die Beseitigung von Mängeln, die auf nachweisbare Material- oder Verarbeitungsfehler während der Gewährleistungsfrist zurückzuführen sind. Die Beseitigung der Mängel wird durch die Reparatur durchgeführt, bzw. erhalten Sie ein neues Produkt. Die Garantie deckt keine Schäden ab, die durch unsachgemäßen Stromanschluss, unsachgemäßen Gebrauch, Bruch, normalen Verschleiß und Nichtbeachtung der Anweisungen in der Bedienungsanleitung verursacht werden.
4. Gesamte weitere Reklamationen, einschließlich der eventuellen äußerer Beschädigung am Gerät, werden ausgeschlossen, falls unsere Haftung rechtlich nicht durchsetzbar ist.

Für den Fall, dass Sie eine Beschädigung feststellen, geben Sie das verpackte Produkt zusammen mit einer Kopie der Rechnung oder Quittung an den Verkäufer zurück.